



*Votre passeport pour être **unique***

BMW E28 Phares Essuie-glace Kit



Manuel d'installation

 Français

Ce document a été créé pour vous guider durant le processus d'installation. Ça reste votre responsabilité de vous assurer qu'aucun dommage ne ce passe à votre voiture, au produit acheté ou à vous-même durant le processus

Merci pour votre achat !

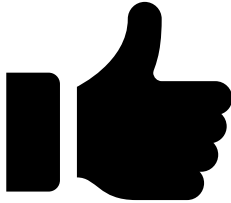

**Nous vous recommandons toujours de
boucler votre ceinture de sécurité pendant
que vous conduisez**

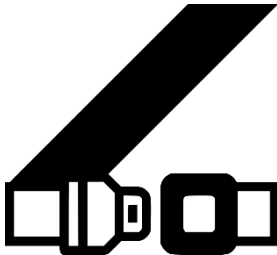

#iDriveiCare

Sommaire

1. Présentation du produit
2. Contenu du kit d'essuie-glace des phares
3. Outils recommandés
4. Identification de vos spécifications d'assemblage de gril de phare
5. Conseils de la façon de retirer votre assemblage de gril de phare
6. Identification de la position de montage de la buse de pulvérisation d'eau et du boulon de montage de l'essuie-glace de phare
7. Retrait de l'anneau de fixation des phares
8. Installation et positionnement des bouchons des balais d'essuie-glace
9. Réajustement de l'assemblage de la grille des phares
10. Installation des bras d'essuie-glace des phares

Présentation du produit

Nous sommes fiers de vous présenter ce kit personnalisé d'essuie-glaces BMW E30 en qualité OEM. Ce produit a été soigneusement re-fabriqué pour aligner à vos normes et donner aux amateurs de voitures un accessoire abordable et durable sans avoir à se soucier de son montage



À l'intérieur de votre colis, vous recevrez :

1. 4x Lames d'essuie-glace avec rotule ajustée
2. 2x Bras d'essuie-glace de phare (gauche et droite)
3. 12x Guide des lames d'essuie-glace avec boulons de montage
4. 2x Pulvérisation de buse d'eau
5. 2x Kit de montage des bras d'essuie-glace (utilisé si le moteur d'essuie-glace d'origine n'est pas disponible)

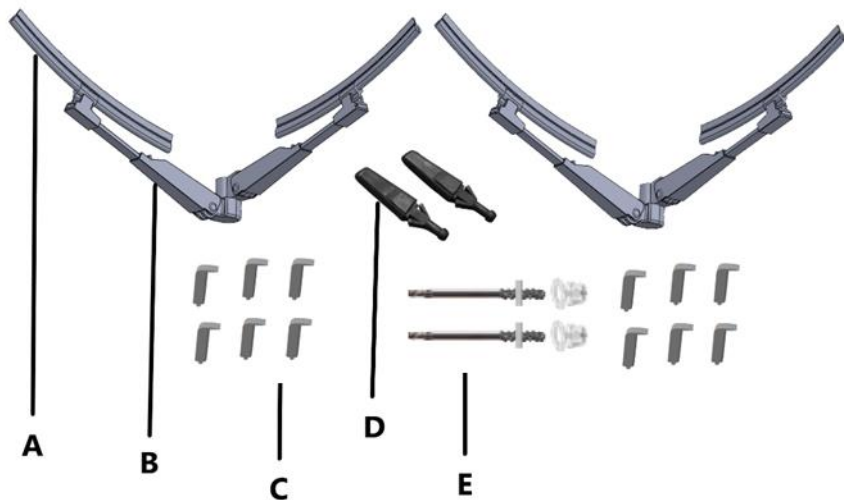

Outils recommandés:

1. 8mm Cliquet, clé ou outil de douille



2. Perceur et cartouche de 3mm pour s'adapter à l'anneau de phare avec guides déclame IPER

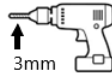

3. Bras d'essuie-glace de grille de phare et trépan de buse de pulvérisation d'eau (pour les modèles de grille de phares aux spécifications américaines uniquement)

Wiper blade stopper drill



6mm

Water nozzle spray square drill



9.5mm

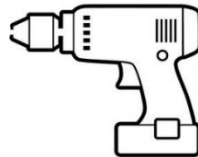

Remarque : Les outils recommandés ne sont pas inclus avec votre kit d'essuie-glace et la modification de votre grille est à votre propre risque

Avant de commencer

Tout d'abord, vous devez établir si vous avez les spécifications d'assemblage de grille de phares de l'Euro ou des Etats Unis. Ci-dessous, vous verrez un exemple des deux grilles

Photo 1 (Différences de spécifications de grille de phare BMW E30)



US Specs

(Without Wiper and water spray hole)

Euro Specs

(With wiper and water spray nozzle hole)

A : Trou de moteur de l'essuie-glace de phare

B : Trou de pulvérisation de buse d'eau

Remarque : Les spécifications de grille américaines n'ont pas de trou pré-percé pour s'adapter à l'arbre du moteur du phare ou à la buse de pulvérisation d'eau. Dans ce cas, vous devrez percer à vos propres risques

Guide d'installation

Retirez les deux grilles des phares (gauche et droite) en déclipant les fixations métalliques supérieures et en dévissant les boulons inférieurs comme indiqué ci-dessous.

Photo 2 (Détails du montage de la grille du phare BMW E28)

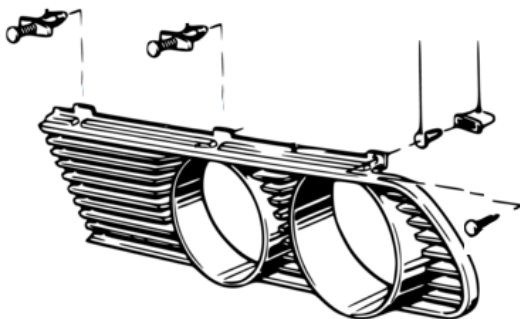

Remarque : Si vous avez déjà les deux moteurs d'essuie-glace de phare installés, vous pouvez directement boulonner vos essuie-glaces à l'arbre du moteur sans installer le boulon de montage. Les bras d'essuie-glace sont conçus pour s'adapter à l'arbre moteur d'origine OEM

Guide d'installation

1. Installez le boulon de montage de l'essuie-glace en position A (voir ci-dessous)
2. Installez le spray de buse d'eau en position B de l'extérieur en le poussant jusqu'à ce que vous entendiez un clic (Optionnel si le système de lavage n'est pas installé)

Photo 3 (Pulvérisation de buse d'eau et emplacement du kit de montage du bras d'essuie-glace)

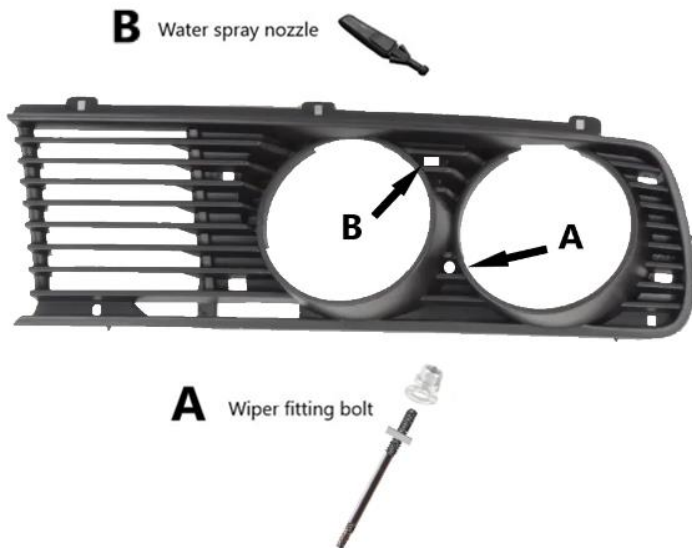

Guide d'installation

3. Retirez tous les bagues de fixation des 4 phares en les retirant doucement

Photo 4 (Bague de retenue du phare BMW E28)



Bague de retenu du phare

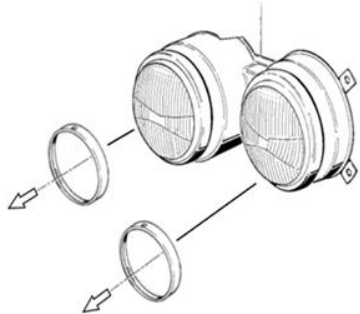

Remarque : Les bagues de fixation des phares ont un clip de verrouillage. Vous devez tenir compte lors du retrait du perçage et de la réinstallation du phare pour un montage correct

Guide d'installation

4. Percez 8 trous 3mm dans chaque anneau de rétention et 4 trous 3mm dans chaque anneau de rétention pour s'adapter à la languette de guidage de la lame d'essuie-glace (Seulement percer les anneaux de guidage de lame de forage autre que ceux des essuie-glace)

Photo 5 (La position correcte des languettes de guidage de la lame d'essuie-glace)



Guide d'installation

5. Réinstallez les grilles des phares sur la voiture.
(Voir la photo 2 ci-dessus pour référence)
6. Installez les bras de l'essuie-glace des phares sur le kit de montage et serrez le boulon pour maintenir l'essuie-glace en place
(Vérifiez l'ajustement gauche et droit du bras de l'essuie-glace)

Photo 6 (Installation de l'essuie-glace)

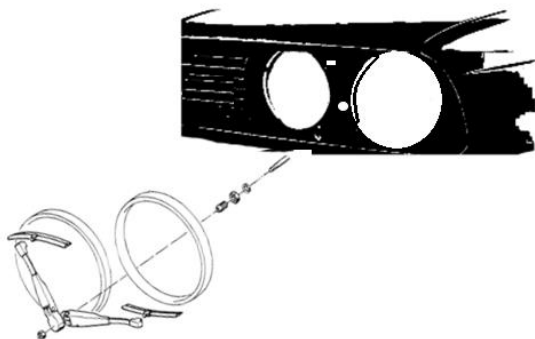

Remarque : Assurez-vous que vous calibrez la position de rotation des bras d'essuie-glace avant d'abaisser les balais d'essuie-glace lors de l'installation sur un moteur d'essuie-glace opérationnel pour éviter les dommages causés par un mauvais calibrage



Félicitations pour l'installation du
Essuie-glaces de Phares de BMW E28
sure votre voiture

**Vous êtes maintenant
officiellement **unique****

www.MYclassicparts.com